

<b>MODEL</b>	<b>CDI - 2W2RMS</b>
	<b>CDITECH CO.,LTD.</b>

# 2 WIRE TYPE ROTATION & STEP LEVEL CONTROLLER

## ● GENERAL SPECIFICATION

- Installation : Wall Mount type
- Wring : M3.5 Screw Terminal
- Isolation : Power to Input to Output
- Material : ABS Plastic

## ● INPUT

- Current Signal(2Wire Level Sensor)
- Supply voltage to sensor : DC 15V
- Connection : 2-Wire

## ● OUTPUT

- Motor1, Motro2 Control
- High Alarm
- Function : M1, M2 Rotation & Step  
M1, M2 All Operating
- Relay contact
- Contact capacity : 2A/250VAC

## ● POWER

- AC110V/220V 50-60Hz  $\pm$  10%
- Capacity : Approach 3VA



본 제품 CDI-2W2RMS는 2선식 센서와 조합되어 2~3대의 제어용 밸브나 펌프를 번갈아 동작시키고 수위가 어느 레벨 이상으로 상승했을 때에는 펌프모두 동작시킴으로서 안정적인 레벨을 유지하고자 하는 장소에 사용되는 배수전용 콘트롤러이다. 설치부는 소켓을 사용하여 설치시와 유지보수에 용이한 분리형 외함을 적용하였다.

## ● BLOCK DIAGRAM & CONNECTION

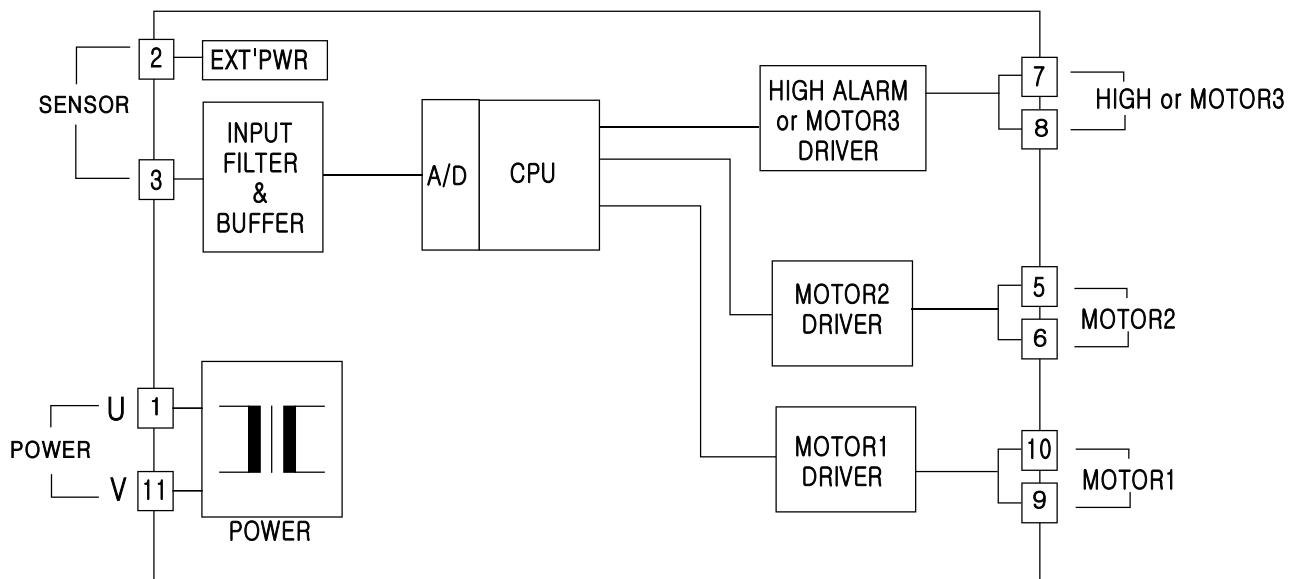

## ● DIMENSION

